

- Einsatz auf Schienenfahrzeugen
- Elektrische Sicherheit EN60950
VDE 0805, CE nach EN50121-3-2
- Dyn. und stat. kurzschlussfest
- Synthetischer Sinus
- Klirrfaktor <1,5%
- Stabiler Regelkreis für beliebige Lasten
(kapazitiv, induktiv, komplex)
- Prozessorgesteuert / -geregelt
- Hochfrequente Potentialtrennung
- Wirkungsgrade bis >92%

für Bahntechnik, Sondertechnik, Baumaschinen



© eingetragenes Warenzeichen der Firma SYKO GmbH & Co. KG

Serie WER.H2

Hauptmerkmale:

Eingang:

- 24/36/72/110/220V Batterie
- EMV / Störgrößen EN50121-3-2
- Definierter Einschaltzeitpunkt mit Amplituden-/Zeit-Hysterese
- Integraler Leistungshochlauf
- Leerlaufleistung ca. 20W
- Leistungs-Sleepmode <2mA (Σ -Inhibit) floating / polaritätsunabhängig / surgefest 10 - 154V / 2mA = ON (offen = OFF)
- AC-OFF: 10-90V/2mA (offen=ON), surgefest
- Sicherung kundenseitig
- geringe 100Hz Stromwelligkeit zum Eingang
- Anschluss: Wago-Federklemme 16mm²

Ausgänge:

- Hilfsspannung 24V / 0,6A potentialgetrennt für externe Verbraucher²⁾ (0,4A bei verstärkten Lüftern)
- 1Ph/2Ph-Sinus-Spannung
- EMV / Störgrößen EN50121-3-2
- Toleranz $\pm 2\% = f(UE/IA/TU)$
- UA -7% bei UE = <0,7 x Unenn¹⁾
- Dynamische Überlast 5s / Wiederanlauf 45s³⁾
- Überwachung des Effektiv-Stromes
- I²t-Überlastschutz der dynamischen Überlast³⁾
- Ausregelzeit $\Delta t=50\% < 2$ ms
- Klirrfaktor <1,5%
- Leerlauf- / kurzschlussfest
- U- bzw. f/U-Anlauf (eingest. U-Anlauf)
- Anschlüsse:
Leistung: Wago-Federklemme 4mm²
Hilfsspannung: Phoenix MC 1,5/2-STF-3,81
Kommunikation: Phoenix MSTB 2,5/6 STF-5,08
 Σ -Inhibit/Fan-Error: Phoenix MC 1,5/4-STF-3,81

Allgemein:

- Fehlermeldungen (Kommunikation)
- Statusanzeige LED (7 St.)
- Drehz./temperaturüberwachte Lüfter >55°C
- Prüftaste für Lüfterbetrieb
- Übertemperaturabschaltung³⁾
- 3) Abschaltung nach 5xAutostart-Versuch (in 60s)
Neustart durch Σ -Inhibit bzw. UE-an/aus
- Potentialprüfspannung:
Eingang - Ausgang: 2,5 kV_{AC} 1 min
Eingang - Masse: 1,5 kV_{AC} 1 min
Ausgang - Masse: a) N auf Masse 1Ph-System
optional: b) floatend 2Ph-System
- Umgebungstemperatur: -25/+70°C
Option: -40/+70°C
- Derating >65°C / 2%/°C
- MTBF auf Anfrage
- CE-Konformität nach EN50121-3-2
- Schock/Vibration gem. EN61373, Kat. 1, Kl. B
50m/s²-30ms / 7,9m/s²_{eff} für alle Richtungen
- Gewicht: ca. 8 kg
- Dimension: (348 x 240 x 170)mm
- Masseanschluss: M5 Gewindebolzen

Eingang	Ausgang	Leistung	Bestellbezeichnung
<u>UE</u> V DC	<u>nom</u> V DC	<u>PA</u> stat./dyn. VA	
18 - 32 16,8 - 34 dyn. ¹⁾	24	230V / 50Hz 700/850	WER.H2.24.230.070/085
25 - 47 21,6 - 51 dyn. ¹⁾	36	230V / 50Hz 850/1025	WER.H2.36.230.085/102
50 - 94 43 - 101 dyn. ¹⁾	72	230V / 50Hz 850/1025	WER.H2.72.230.085/102
77 - 143 66 - 154 dyn. ¹⁾	110	230V / 50Hz 900/1100	WER.H2.10.230.090/110
154 - 286 132 - 308 dyn. ¹⁾	220	230V / 50Hz 900/1100	WER.H2.22.230.090/110*

1) Bei der dyn. minimalen Eingangsspannung sinkt UA auf 0,93 x 230V AC
 Mechanikanpassung: auf Anfrage
 Einmalige Projektierungskosten: auf Anfrage
 Modifikationskosten für mögliche Änderungen obiger Daten: auf Anfrage
 Ausgangsfrequenz 60Hz / 400Hz / 115Veff: auf Anfrage
 * auf Anfrage

Wirkungsgradkennlinie WER.H2

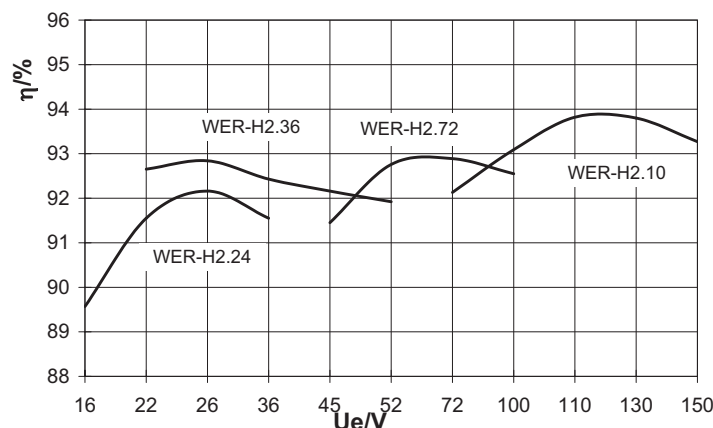

Auf Fahrzeugen der mobilen Anwendung werden 1Ph/2Ph-Batteriewechselrichter zur Versorgung von Küchengeräten, Pumpen, Lüftern, Steuerungen, Werkzeugen und Fahrgaststeckdosen usw. aus dem Batterie-Bordnetz benötigt. Die Serie **WER.H2** erzeugt einen synthetischen, geregelten, kurzschlussfesten 230V-Sinus mit Leistungen bis stat. 900VA / 1100VA dyn.

Für den mobilen Einsatz wurden diese 1 Ph-Wechselrichter als Komplettlösung in modularem Aufbau (DC/DC plus DC/AC-Stufe) mit hochfrequenter sicherer Potentialtrennung serienreif. Modernste Leistungs-komponenten, weiter Eingangsspannungsbereich, Überspannungs- und Transientenfestigkeit, ein sehr hoher Wirkungsgrad, einfacher Aufbau usw. zeichnen diese Familie aus. Hochfrequente Chopperströme werden ausschließlich auf Keramik- und Folienkondensatoren abgelegt. Der Niederfrequenzstrom und Rückspeisung erfolgen auf sehr hochwertige und große Elektrolytkondensatoren. EMV-Bremsen im Ein- und Ausgang, Überwachungs- und Meldefunktionen, eine quartz stabile Frequenz, ein geringer Klirrfaktor, eine spannungsgeregelte Ausgangsspannung über dem Phasenwinkel 360 Grad, eine dyn./stat. Kurzschlussfestigkeit, ein Umgebungstemperaturbereich bis 55°C ohne Lüftereinsatz und ein deratingfreier Ausgang bis 65°C machen diese Familie zu einer problemlos und flexibel einsetzbaren Leistungskomponente.

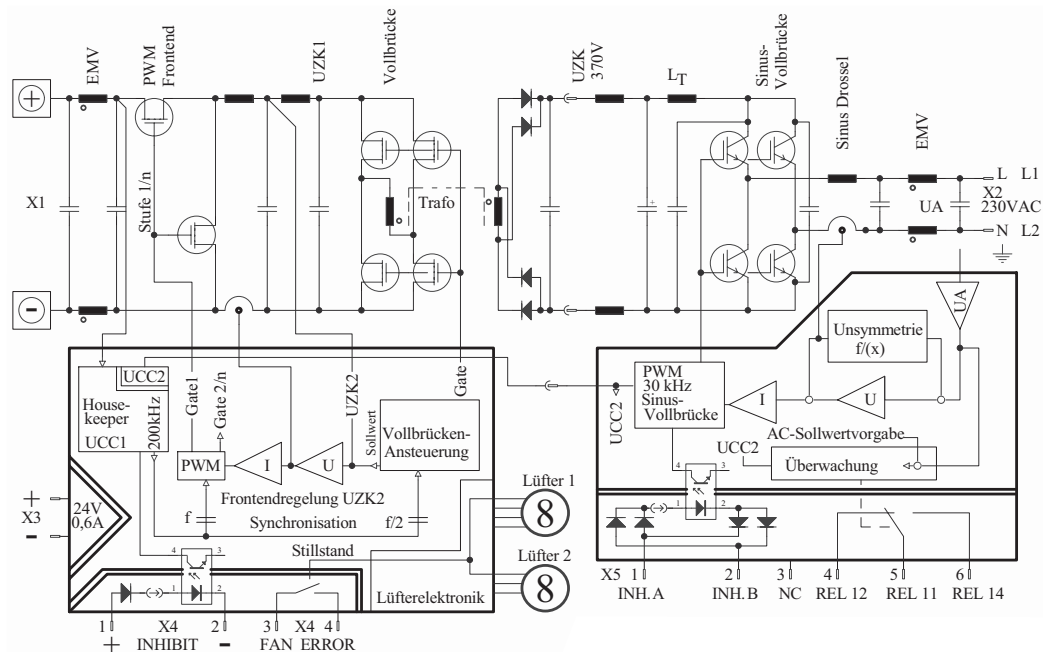

© eingetragenes Warenzeichen der Firma SYKO GmbH & Co. KG

Mechanik

